

RESISTENTES PARA CARGAS EXIGENTES

Modelo 2023

Tracto Mula KX520



Modelo 2023

Mini Mula VL400



Modelo 2024

Volqueta Chasis 6X4 KC430





Volqueta **Chasis 6X4 KC430**

EURO 6

Chasis reforzado
Motor 434 hp

Confort y equipo

- *Sistema electrohidráulico para levante de cabina
- *Cabina con camarote
- *Vidrios eléctricos
- *Bloqueo central
- *Control crucero en el timón
- *Alarma de reversa
- *Toma corriente de 220v 1000w-1500w
- *Pantalla lcd "7"



KNORR-BREMSE





Volqueta **Chasis 6X4 KC430**

EURO 6

Chasis reforzado Motor 434 hp

CONFIGURACIÓN DE MOTOR

Marca	DONGFENG
Referencia	DDi11E430-60
Cilindraje	10800
Potencia	434 hp @ 1900 rpm
Torque	218 Kg.m @ 1050 rpm (2137 Nm@1050 rpm)
Tipo de motor	Diesel, seis cilindros en línea, turbo cargado
Emisiones	Euro VI
Frenado auxiliar	Freno ahogo + Retardador

DIMENSIONES DEL CHASIS

Dimensiones generales (L*A*H)mm	7675*2550*3275
Distancia entre ejes mm	3800+1350
Voladizo anterior mm	1525
Voladizo posterior mm	1000
Peso chasis	10700 kg
Peso bruto vehicular	28000 kg
Largo carrozable	6100 mm

TRANSMISIÓN (CAJA DE VELOCIDADES)

Referencia	DONGFENG DT1425DD
Tipo	Manual
Velocidades	14
Relación	16.41 / 1.0

EJE DELANTERO

Marca	DONGFENG /DANA
Capacidad homologada máxima	6000 kg
Capacidad técnica máxima	9000 kg
Suspensión tipo	Ballesta, amortiguador y barra estabilizadora
Cantidad de hojas	10

EJES TRASEROS

Marca	DONGFENG /HANDE
Capacidad homologada máxima	22000 kg (11000 kg por eje)
Capacidad técnica máxima	32000 kg (16000 kg por eje)
Relación de los diferenciales	5.26
Bloqueo longitudinal	Inter Axle (Entre ejes)
Bloqueo transversal	Inter Wheel (Entre Ruedas)
Suspensión tipo	Ballestas trapezoidal invertida
Cantidad de hojas	13

Volqueta **Chasis 6X4 KC430** **EURO 6**

Especificaciones Técnicas

SISTEMA DE DIRECCIÓN

TIPO	Hidráulica
Marca	DONGFENG

SISTEMA DE FRENOS

Marca	KNORR - BREMSE
Alimentación	Neumático
Configuración	ABS
Sistema de almacenamiento de aire	Aluminio

LLANTAS Y RINES

Dimensión conjunto de llantas	12R 22.5
Tipo de rines	Acero

OTROS

Tanque de combustible (litros/galones)	350/ 92
Tanque de adblue (litros/galones)	45/ 11.8

CABINA

- Suspensión independiente
- Sistema electrohidráulico para levante de cabina
- Cabina con camarote
- Vidrios eléctricos
- Bloqueo central
- Sistema eléctrico de 24 voltios
- Control crucero en el timón
- Mandos multimedia en el timón
- Alarma de reversa
- Toma corriente de 220v 1000w-1500w
- Pantalla lcd "7"

DIMENSIONES GENERALES

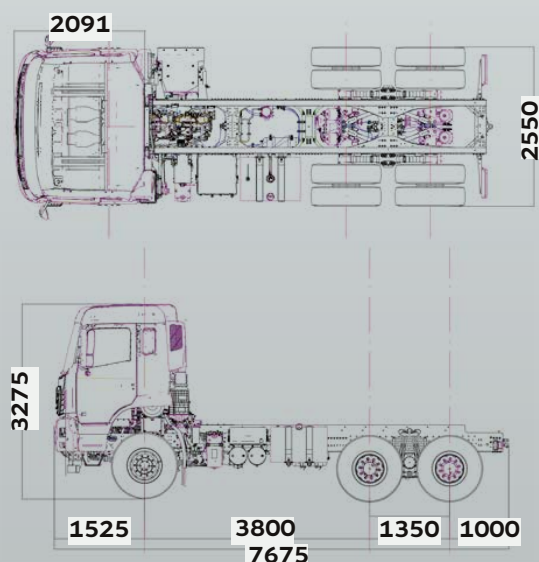

APLICACIONES FRECUENTES



Las imágenes son ilustrativas y no corresponden necesariamente a la oferta comercial local.
*Nos reservamos los derechos de modificar las especificaciones de este vehículo, sin previo aviso.

Volqueta Chasis 6X4 KC430



EURO 6

La Volqueta/chasis es parte de la gama de vehículos pesados de la marca DONGFENG. Es considerado un equipo versátil, debido a que puede ser fácilmente adaptado para diferentes configuraciones de mayor exigencia como la minería y la construcción gracias a sus aplicaciones.

- Norma Euro VI : Cumple con la norma Euro VI de emisiones contaminantes, lo que significa que es respetuoso con el medio ambiente y emite menos contaminantes nocivos.
- Motor potente : Está equipado con un motor DONGFENG modelo DDi11E430-60 con una cilindrada de 10800 cc, que proporciona una potencia de 434 hp @ 1900 rpm. Esto le proporciona la fuerza necesaria para llevar a cabo tareas exigentes.
- Transmisión : Cuenta con una transmisión manual de 14 velocidades en marcha hacia adelante, lo que permite una conducción eficiente en diferentes condiciones de terreno y carga.
- Estructura reforzada : Tiene una estructura de escalera de perfil constante que está reforzada, remachada y atornillada, lo que aumenta su durabilidad.
- Seguridad : Incluye un sistema antibloqueo de ruedas (ABS), para garantizar un transporte seguro, especialmente importante en aplicaciones de carga pesada.

